



第23回

オープントーナメント

岐阜県空手道錬成大会

大垣市武道館

2022.12.4 SUN

主催：NPO法人全世界空手道連盟 新極真会 岐阜支部

◆ トーナメント目次

ページ	階級
5P	【型】 幼年/小学1年
6P	【型】 小2初級/小2上級
7P	【型】 小3初級/小3上級
8P	【型】 小4初級/小4上級
9P	【型】 小5初級/小5上級
10P	【型】 小6初級/小6上級
11P	【型】 中学生上級
12P	【型】 シニア初級/シニア上級
14P	【組手】 幼年男女
15P	【組手】 小1女子/小2女子初級/小2女子上級
16P	【組手】 小3女子初級/小3女子上級
17P	【組手】 小4女子初級/小4女子上級
18P	【組手】 小5女子初級/小5女子上級
19P	【組手】 小6女子初級/小6女子上級
20P	【組手】 小1男子
21P	【組手】 小2男子初級
22P	【組手】 小2男子上級
23P	【組手】 小3男子初級
24P	【組手】 小3男子上級
25P	【組手】 小4男子初級/小4男子上級
26P	【組手】 小5男子軽量級
27P	【組手】 小5男子重量級
28P	【組手】 小6男子軽量級
29P	【組手】 小6男子重量級
30P	【組手】 中学女子軽量級初級/中学女子軽量級上級/中学女子重量級
31P	【組手】 中1男子軽量級/中1男子重量級
32P	【組手】 中2男子軽量級/中2男子重量級
33P	【組手】 高校男子軽量級/男子シニア30-40重量級
34P	【組手】 男子シニア40-50軽量級/男子シニア40-50重量級
35P	【組手】 男子シニア50+軽量級/男子シニア50+重量級
36P	【組手】 一般女子セーフティ上級/一般女子フルコン上級軽量級/一般男子初級
37P	【組手】 一般男子上級軽量級/一般男子上級重量級

◆ 試合場案内

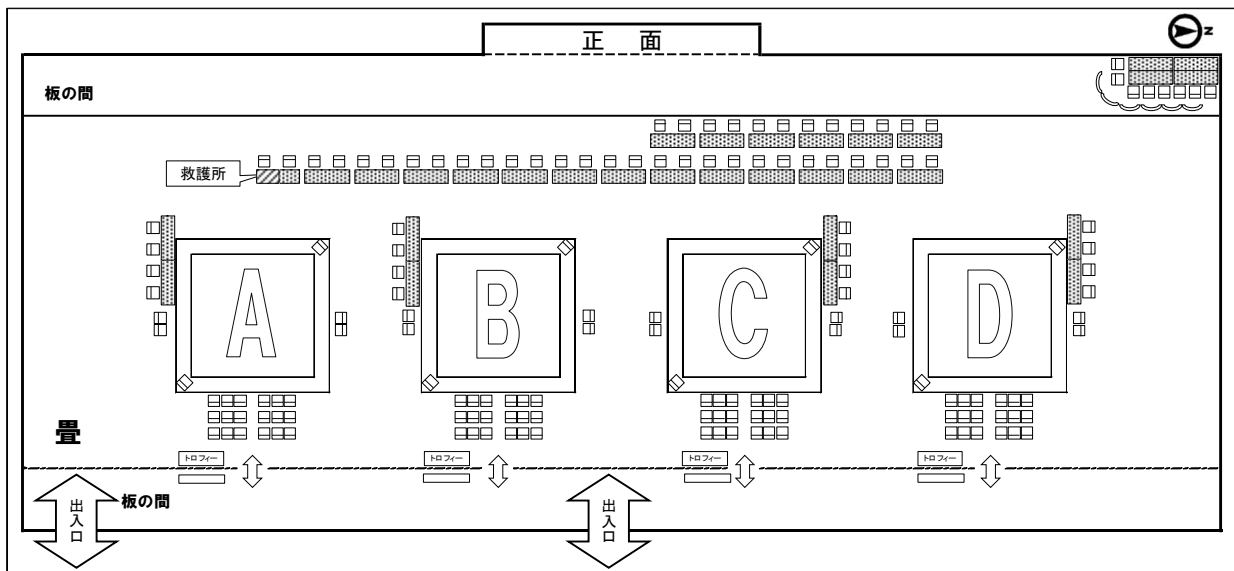

◆タイムスケジュール

- 9:00 開場・入場開始
- 10:00 型試合開始
↓
- 11:00 組手試合開始
↓
- 12:30 **昼休憩**
- 13:00 試合再開
↓
- 16:00 全試合終了予定

◆入場口・受付案内

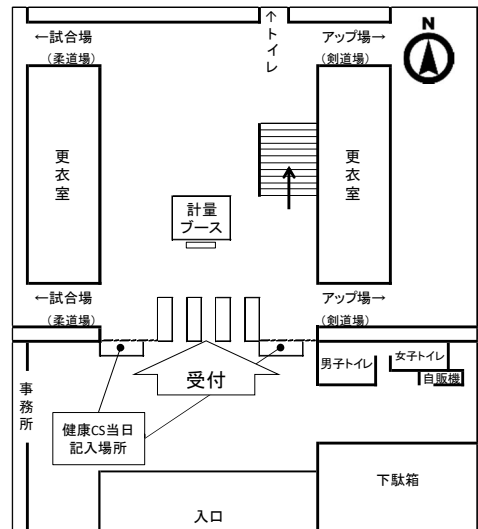

◆ルール

- 【組手】全世界空手道連盟ルールに則った直接打撃制によるトーナメント方式
- 【型】赤白同時に指定型を行うトーナメント方式

◆試合時間

階級	本戦	延長戦	体重判定
幼年	1分	1分	なし
小/中/高/シニア 女子セーフティ/一般初・中級	1分30秒	1分	なし
女子フル/一般上級	2分	2分	なし

◆サポーター規定

階級\部位	ヘッドガード	フェイスシールド	拳	脛と足甲	下腹部	膝	チェストガード	心臓震盪パッド	赤帯マーク
幼年	○	○	○	○	○ 女子は任意	任意	×	任意 女子は任意	○
【女子】 小/中/シニア/セーフティ	○	○	○	○	○ 小学生は任意	○ 小2以下は任意	○	任意 小学生は任意	○
【男子】 小/中/高/シニア/一般初・中級	○	○	○	○	○	○ 小2以下は任意	×	任意	○
女子フルコンタクト	×	×	×	○	○	任意	○	任意	○
【男子】一般上級	×	×	×	×	○	×	×	任意	○

※○印は「着用義務」、×印は「着用禁止」

※防具の貸出しはございません。

※上半身は道衣のみ着用とします。女性は白色の無地のTシャツを着用して下さい。

※防具に関しては防具規定・防具ガイドラインを必ずご確認ください。

【新極真会HP→大会規約→防具ガイドライン】

新極真会
防具ガイドライン





型

トーナメント表

型	幼年	9名
入賞4名	Dコート	指定型:太極1

身長	体重	段位	年齢	所属道場	名前	ゼッケン
110	19	10級	6	新極真会 三重北道場	佐藤 市惺	1
100	15	10級	5	新極真会 岐阜支部	崎山 葵夢	2
120	20	8級	6	新極真会 愛知中央支部	向川 健清	3
118	25	無級	6	新極真会 岐阜支部	廣澤 至	4
116	20	8級	6	新極真会 滋賀中央支部	田邊 大智	5
106	17	10級	5	新極真会 岐阜支部	山田 泰ノ介	6
111	21	9級	6	新極真会 愛知中央支部	杉山 ゆいき	7
104	16	8級	6	新極真会 愛知中央支部	西尾 夢姫	8
116	20	10級	6	新極真会 滋賀中央支部	駒 泰志	9

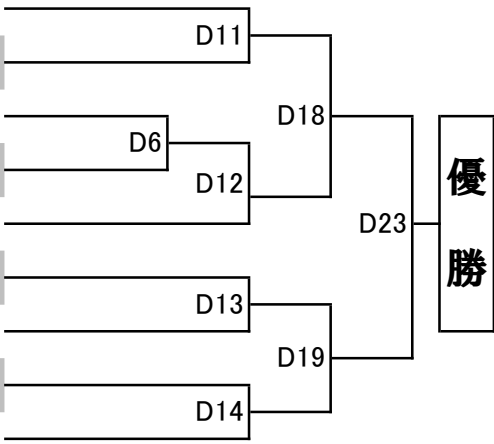

優勝	準優勝	3位	
----	-----	----	--

型	小学1年	11名
入賞4名	Aコート	指定型:太極1

身長	体重	段位	年齢	所属道場	名前	ゼッケン
118	22	7級	7	新極真会 静岡支部	村越 一真	10
114	20	無級	6	新極真会 滋賀中央支部	堀元 瑛太	11
122	26	9級	7	新極真会 岐阜支部	山田 暁ノ介	12
123	25	7級	7	新極真会 滋賀中央支部	中野 創一	13
113	19	10級	6	新極真会 三重北道場	任田 琉之介	14
123	24	6級	7	新極真会 愛知中央支部	安藤 仁汰	15
110	18	8級	7	新極真会 三重中央支部	中田 翼	16
112	18	8級	6	新極真会 愛知中央支部	水谷 朱里	17
115	22	10級	6	新極真会 滋賀中央支部	大林 幸	18
115	20	10級	7	新極真会 岐阜支部	村瀬 想祐	19
123	22	10級	7	新極真会 三重北道場	馬田 莉空	20

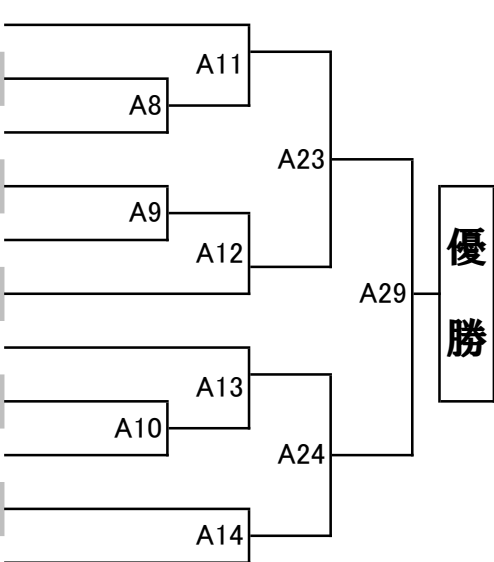

優勝	準優勝	3位	
----	-----	----	--

型	小学2年 初級	8名
入賞4名	Bコート	指定型:太極1

身長	体重	段位	年齢	所属道場	名前	ゼッケン
125	27	8級	8	新極真会 兵庫中央支部	向井 歩	21
128	23	10級	7	新極真会 岐阜支部	川村 彩人	22
115	20	8級	8	新極真会 三重中央支部	野間 海希	23
126	26	10級	8	新極真会 岐阜支部	江良 桔平	24
120	23	8級	8	新極真会 福岡支部	徳永 風飛	25
121	26	10級	7	新極真会 岐阜支部	奥田 陽真	26
138	43	9級	8	新極真会 岐阜支部	土川 あさ陽	27
123	32	9級	8	新極真会 岐阜支部	兒玉 海音	28

優勝		準優勝		3位	
----	--	-----	--	----	--

型	小学2年 上級	10名
入賞4名	Bコート	指定型:平安1

身長	体重	段位	年齢	所属道場	名前	ゼッケン
131	25	5級	8	新極真会 兵庫中央支部	四宮 矢馬人	29
140	32	5級	8	新極真会 滋賀中央支部	烏尼如 モンド	30
133	29	10級	8	新極真会 岐阜支部	渡邊 史弥	31
127	24	9級	8	新極真会 静岡支部	山崎 心楓	32
117	24	6級	7	新極真会 福岡支部	今泉 龍翔	33
120	22	9級	7	新極真会 三重北道場	生路 陽大	34
124	24	9級	8	新極真会 岐阜支部	林 メイゼルヨアナ	35
130	30	8級	8	新極真会 滋賀中央支部	辻 彩音	36
115	18	7級	8	新極真会 愛知中央支部	西尾 恋姫	37
120	22	6級	7	新極真会 大阪なにわ城北道場	大沢 佳子	38

優勝		準優勝		3位	
----	--	-----	--	----	--

型	小学3年 初級	14名
入賞4名	Aコート	指定型:太極3

身長	体重	段位	年齢	所属道場	名前	ゼッケン
130	26	5級	9	新極真会 奈良支部	ふるはし たつき 古橋 龍生	39
130	29	10級	8	新極真会 岐阜支部	ひろさわ みつる 廣澤 在	40
122	23	8級	9	新極真会 三重中央支部	くろき だん 黒木 暖	41
135	38	10級	9	新極真会 岐阜支部	かみや けんご 神谷 謙伍	42
125	25	8級	8	新極真会 滋賀中央支部	おおばやし つかさ 大林 司	43
128	27	9級	8	新極真会 岐阜支部	ながら こうわ 長柄 昊和	44
135	36	無級	9	新極真会 三重中央支部	ごんざれす こんどぼ いっき せばすていあん ゴンザレス コルドバ イッキ セバスティアン	45
132	33	9級	9	新極真会 岐阜支部	こうやま はやと 神山 隼翔	46
124	24	9級	8	新極真会 福井中央支部	かわきた らいと 川北 徠斗	47
132	26	9級	9	新極真会 岐阜支部	まつおか りく 松岡 利空	48
131	26	8級	9	新極真会 愛知中央支部	みずたに かいと 水谷 皆斗	49
130	25	10級	8	新極真会 岐阜支部	あさの ひさと 浅野 寿斗	50
128	28	8級	9	新極真会 兵庫中央支部	みなみ さな 南 彩奈	51
128	26	6級	9	新極真会 三重中央支部	てらにし きょういちろう 寺西 俠一朗	52

優勝	準優勝	3位	
----	-----	----	--

型	小学3年 上級	9名
入賞4名	Aコート	指定型:平安2

身長	体重	段位	年齢	所属道場	名前	ゼッケン
127	29	6級	9	新極真会 兵庫中央支部	みつえ ゆうひ 満江 有飛	53
131	30	2級	9	新極真会 愛知中央支部	たばた なつめ 田端 夏芽	54
130	27	6級	9	新極真会 静岡支部	にいみ ゆうき 新見 優希	55
127	25	8級	9	新極真会 岐阜支部	にしま れん 西山 蓮	56
118	20	6級	8	新極真会 愛知中央支部	いしい えいと 石井 瑛翔	57
142	33	6級	9	新極真会 静岡支部	まつもと だいご 松本 大虎	58
140	39	5級	9	新極真会 兵庫中央支部	かわばた こうせい 川端 皇成	59
141	46	4級	9	新極真会 長野支部	おかだ いろは 岡田 彩葉	60
133	27	4級	9	新極真会 愛知中央支部	やました そうたろう 山下 颯太郎	61

優勝	準優勝	3位	
----	-----	----	--

型	小学4年 初級	5名
入賞2名	Bコート	指定型:太極3

身長	体重	段位	年齢	所属道場	名前	ゼッケン
140	28	8級	9	新極真会 愛知中央支部	小林 璃子 <small>こばやし りこ</small>	62
125	28	8級	10	新極真会 岐阜支部	崎山 天夢 <small>さきやま てん</small>	63
143	36	9級	10	新極真会 滋賀中央支部	馬場 壮真 <small>ばば そうま</small>	64
135	29	7級	9	新極真会 静岡支部	澤地 蓮翔 <small>さわち れんと</small>	65
127	24	7級	10	新極真会 愛知中央支部	西尾 来姫 <small>にしお るるあ</small>	66

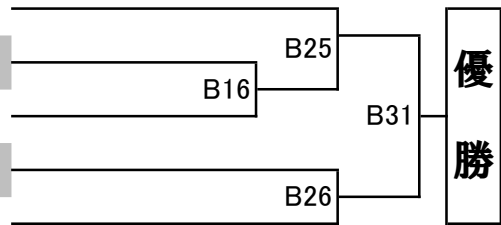

優勝

準優勝

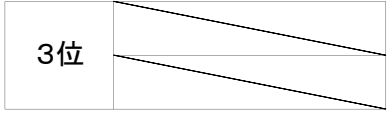

型	小学4年 上級	13名
入賞4名	Bコート	指定型:平安2

身長	体重	段位	年齢	所属道場	名前	ゼッケン
136	31	2級	10	新極真会 三重中央支部	岸江 藍沙 <small>きしえ あいさ</small>	67
140	36	6級	10	新極真会 愛知中央支部	杉山 ゆずゆ <small>すぎやま ゆずゆ</small>	68
144	43	6級	10	新極真会 岐阜支部	渡邊 晟示 <small>わたなべ せいじ</small>	69
144	48	8級	10	新極真会 岐阜支部	中西 大我 <small>なかにし たいが</small>	70
140	31	7級	10	新極真会 三重北道場	横田 正道 <small>よこた まさみち</small>	71
154	70	3級	10	新極真会 三重中央支部	野田 龍輝 <small>のだ たつき</small>	72
133	29	3級	10	新極真会 滋賀中央支部	森 蓮花 <small>もり れんか</small>	73
139	31	5級	10	新極真会 滋賀中央支部	奥村 里梨 <small>おくむら りり</small>	74
139	33	7級	9	新極真会 岐阜支部	久野 憲太郎 <small>くの けんたろう</small>	75
133	32	6級	9	新極真会 三重中央支部	野間 海司 <small>のま なつ</small>	76
138	33	9級	10	新極真会 岐阜支部	林 ミケイライザ <small>はやし みけいらいざ</small>	77
138	34	4級	10	新極真会 愛知中央支部	菅谷 漣佑 <small>すがや れんすけ</small>	78
130	28	2級	9	新極真会 大阪なにわ城北道場	前田 麗亜 <small>まえだ りるあ</small>	79

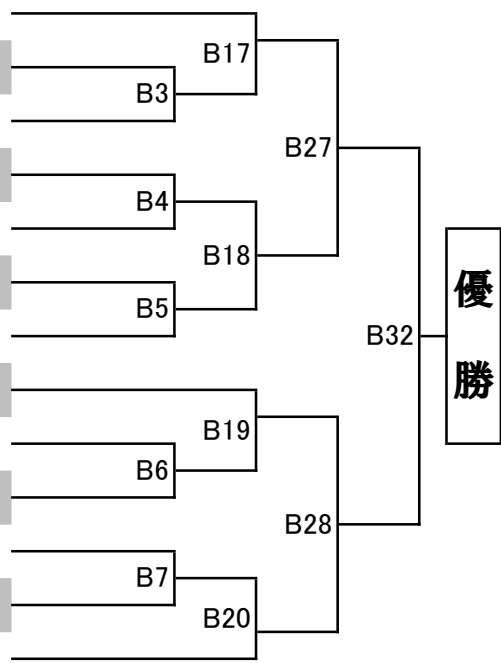

優勝

準優勝



型	小学5年 初級	10名
入賞4名	Cコート	指定型:平安1

身長	体重	段位	年齢	所属道場	名前	ゼッケン
144	35	5級	11	新極真会 三重中央支部	寺西 羽海優	80
140	46	10級	11	新極真会 岐阜支部	猿渡 愛斗	81
142	32	7級	11	新極真会 三重北道場	溝口 七海	82
153	40	8級	11	新極真会 岐阜支部	川口 翔平	83
150	56	2級	11	新極真会 大阪なにわ城北道場	前田 翔亜	84
148	36	3級	11	新極真会 奈良支部	田村 結良	85
150	45	9級	11	新極真会 福井中央支部	川北 陸斗	86
133	30	8級	10	新極真会 岐阜支部	早野 凧紬	87
132	29	9級	10	新極真会 岐阜支部	林 朱羽	88
137	36	7級	11	新極真会 岡山東支部	吉森 天羽	89

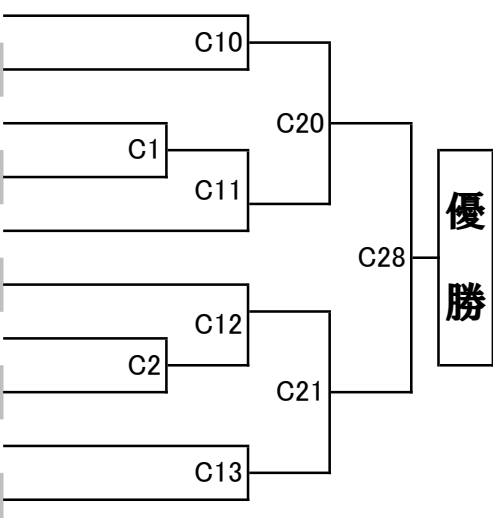

優勝		準優勝	
			3位

型	小学5年 上級	15名
入賞4名	Cコート	指定型:平安4

身長	体重	段位	年齢	所属道場	名前	ゼッケン
142	28	4級	11	新極真会 兵庫中央支部	川端 莉緒	90
148	33	9級	11	新極真会 静岡支部	山崎 颯介	91
142	49	2級	11	新極真会 愛知中央支部	山田 皐	92
140	28	5級	11	新極真会 三重北道場	佐藤 優青	93
137	30	2級	11	新極真会 滋賀中央支部	小野 颯大	94
138	38	5級	10	新極真会 兵庫中央支部	満江 彩初	95
142	33	1級	11	新極真会 三重中央支部	大門 拓斗	96
135	36	4級	11	新極真会 兵庫中央支部	南 慎宜	97
138	36	1級	11	新極真会 三重中央支部	城者 大智	98
136	37	4級	11	新極真会 兵庫中央支部	高山 東弥	99
134	30	4級	10	新極真会 愛知中央支部	石黒 花穂	100
137	36	3級	11	新極真会 大阪なにわ城北道場	加世田 恵夢	101
143	36	4級	10	新極真会 兵庫中央支部	三浦 絃正	102
146	34	4級	11	新極真会 静岡支部	松本 莉和	103
142	45	初段	11	新極真会 長野支部	矢澤 優禰	104

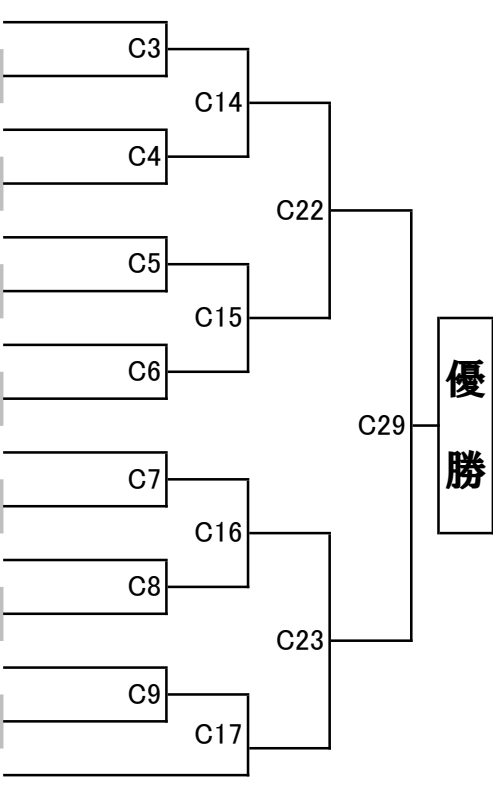

優勝		準優勝	
			3位

型	小学6年 初級	4名
入賞2名	Cコート	指定型:平安1

身長	体重	段位	年齢	所属道場	名前	ゼッケン
140	27	7級	12	新極真会 福井中央支部	でぐち とうま 出口 翔優	105
151	48	8級	12	新極真会 静岡支部	むらこし ゆきの 村越 由季乃	106
148	38	5級	12	新極真会 岐阜支部	きたばやし りよく 北林 凌空	107
152	39	3級	12	新極真会 奈良支部	ふるはし さくら 古橋 咲愛	108

C24

C25

C30

優勝

優勝

準優勝

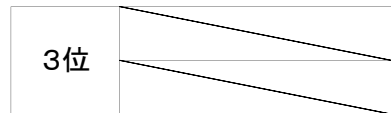

型	小学6年 上級	6名
入賞2名	Cコート	指定型:平安4

身長	体重	段位	年齢	所属道場	名前	ゼッケン
140	32	3級	11	新極真会 滋賀中央支部	ばざわ そな 馬澤 蒼奈	109
137	38	4級	12	新極真会 岐阜支部	わかばら しょうま 若原 奨馬	110
139	33	2級	11	祐心会	はやし さら 林 幸来	111
142	32	2級	12	新極真会 滋賀中央支部	おかむら せな 岡村 星那	112
143	42	初段	11	新極真会 長野支部	うちやま だいと 内山 太翔	113
157	48	1級	12	新極真会 愛知中央支部	すがや りく 菅谷 俐駆	114

C18

C19

C26

C27

C31

優勝

優勝

準優勝

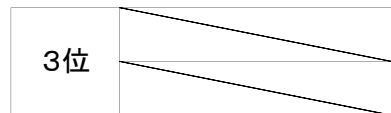

型	中学生 上級	13名
入賞4名	Dコート	指定型: 突きノ型

身長	体重	段位	年齢	所属道場	名前	ゼッケン
145	33	2級	12	新極真会 愛知中央支部	長谷川 璃來	115
160	47	4級	13	新極真会 長野支部	岡田 颯史	116
159	57	1級	14	新極真会 兵庫中央支部	秋山 翔琉	117
173	61	2級	14	新極真会 岐阜支部	多賀 兜人	118
157	34	2級	13	新極真会 滋賀中央支部	馬澤 旺祐	119
160	48	3級	13	新極真会 静岡支部	新見 陽仁	120
158	43	初段	14	新極真会 三重中央支部	青田 芽依	121
164	54	2級	13	新極真会 愛知中央支部	佐藤 花萌	122
162	49	2級	13	新極真会 岐阜支部	渡邊 将人	123
165	54	4級	14	新極真会 兵庫中央支部	南 悠真	124
150	48	2級	14	新極真会 岐阜支部	久野 介誠	125
171	54	2級	13	新極真会 滋賀中央支部	辻 奏仁	126
165	67	初段	14	新極真会 三重中央支部	中田 響	127

優勝		準優勝	
			3位

型	シニア【30歳以上】	初級	3名
入賞1名	Dコート	指定型:平安1	

身長	体重	段位	年齢	所属道場	名前	ゼッケン
175	80	7級	36	新極真会 愛知中央支部	<small>すぎやま ゆうや</small> 杉山 裕哉	128
157	49	無級	37	新極真会 岐阜支部	<small>はやざき のぶこ</small> 早崎 信子	129
158	52	10級	43	新極真会 岐阜支部	<small>たが かな</small> 多賀 佳奈	130

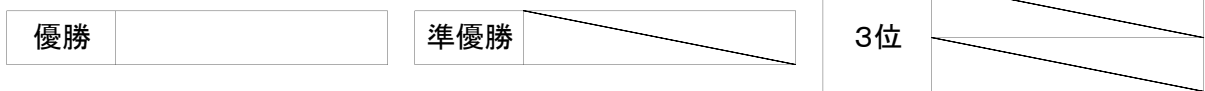

型	シニア【30歳以上】	上級	5名
入賞2名	Dコート	指定型:撃塞小	

身長	体重	段位	年齢	所属道場	名前	ゼッケン
170	70	1級	54	新極真会 城南川崎支部	<small>かねだ よしとも</small> 金田 芳朋	131
175	90	初段	44	新極真会 岐阜支部	<small>たが としまさ</small> 多賀 俊公	132
164	69	初段	54	新極真会 愛知中央支部	<small>こじま とおる</small> 小嶋 徹	133
152	43	1級	48	新極真会 大阪なにわ城北道場	<small>はやし けいこ</small> 林 慶子	134
166	52	2級	47	新極真会 愛知中央支部	<small>きもと ともこ</small> 木本 知子	135





組 手

トーナメント表

組手

幼年男女

28名

入賞4名

Aコート

本戦1分・延長1分

身長	体重	段位	年齢	所属道場	名前	ゼッケン
111	21	9級	6	新極真会 愛知中央支部	すぎやま ゆいき 杉山 ゆいき	1
107	17	9級	6	新極真会 愛知中央支部	はせがわ しおり 長谷川 菜織	2
124	25	10級	6	新極真会 兵庫中央支部	いのうえ ゆわ 井上 結和	3
111	21	無級	6	新極真会 福井中央支部	でぐち らいと 出口 愛翔	4
117	20	無級	6	新極真会 岐阜支部	かめやま ゆうひ 亀山 夕陽	5
120	20	8級	6	新極真会 愛知中央支部	むかいがわ けんせい 向川 健清	6
120	22	無級	6	新極真会 三重中央支部	ささき ゆうせい 佐々木 優誠	7
117	20	無級	6	新極真会 岐阜支部	にしお りくと 西尾 碧斗	8
110	17	無級	6	新極真会 愛知中央支部	いとう けんのすけ 伊藤 謙之助	9
105	18	無級	6	仰拳塾	ながせ まいく 長瀬 磨育	10
111	18	10級	6	新極真会 愛知中央支部	おおたに れあ 大谷 玲開	11
118	25	無級	6	新極真会 岐阜支部	ひろさわ いたる 廣澤 至	12
108	17	9級	5	新極真会 愛知中央支部	あらい さくらこ 新井 櫻子	13
116	20	8級	6	新極真会 滋賀中央支部	たなべ だいち 田邊 大智	14
118	22	8級	6	新極真会 愛知中央支部	たなか れんと 田中 蓮人	15
107	17	無級	5	新極真会 岐阜支部	しんかわ ひでよし 新川 秀吉	16
104	16	8級	6	新極真会 愛知中央支部	にしお るのあ 西尾 夢姫	17
112	20	9級	5	新極真会 愛知中央支部	たかはし ぜん 高橋 善	18
111	21	無級	6	新極真会 長野支部	うえはら こうのすけ 上原 幸之助	19
111	18	8級	6	新極真会 愛知中央支部	かみや かいと 神谷 海斗	20
110	19	10級	6	新極真会 三重北道場	さとう いっせい 佐藤 市惺	21
106	17	10級	5	新極真会 岐阜支部	やまだ しんのすけ 山田 秦ノ介	22
103	17	10級	4	新極真会 愛知中央支部	おおたに こうあ 大谷 晃上	23
100	15	10級	5	新極真会 岐阜支部	さきやま ぎん 崎山 葵夢	24
103	13	9級	5	新極真会 愛知中央支部	くらうち いっさ 倉内 一咲	25
112	20	10級	6	新極真会 愛知中央支部	いちかわ かいじ 市川 鎧士	26
116	20	10級	6	新極真会 滋賀中央支部	こま たいし 駒 泰志	27
111	20	9級	6	栄神会	おおいわ れんだい 大岩 蓮大	28

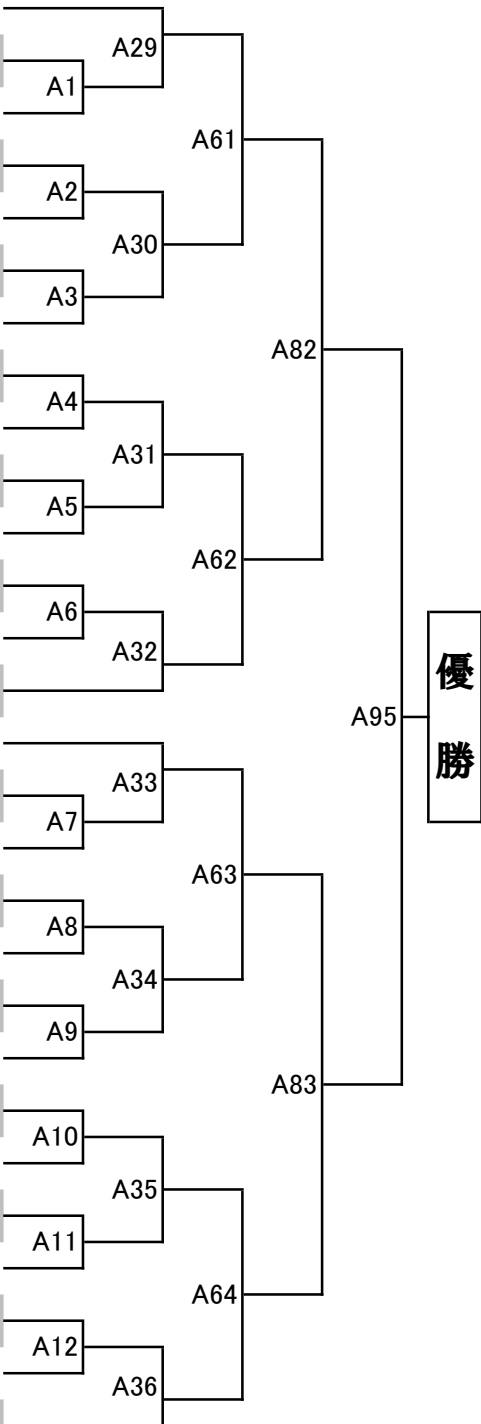

優勝

準優勝

3位

組手	小学1年女子	3名
入賞1名	Aコート	本戦1分30秒・延長1分

身長	体重	段位	年齢	所属道場	名前	ゼッケン
110	18	8級	7	新極真会 三重中央支部	なかた つばさ 中田 翼	29
115	22	10級	6	新極真会 滋賀中央支部	おおばやし さち 大林 幸	30
125	24	9級	7	新極真会 愛知中央支部	まつの あいら 松野 愛咲	31

優勝

準優勝

3位

優勝

組手	小学2年女子 初級	8名
入賞4名	Aコート	本戦1分30秒・延長1分

身長	体重	段位	年齢	所属道場	名前	ゼッケン
124	24	9級	8	新極真会 岐阜支部	はやし めいぜるよあな 林 メイゼルヨアナ	32
128	20	無級	8	新極真会 愛知中央支部	しかうち りむ 鹿内 莉舞	33
138	43	9級	8	新極真会 岐阜支部	つちかわ あさひ 土川 あさ陽	34
127	24	9級	8	新極真会 静岡支部	やまざき このか 山崎 心楓	35
130	28	10級	8	新極真会 岐阜支部	とくみつ あゆみ 徳光 彩友美	36
134	30	10級	8	新極真会 三重中央支部	はまぐち かほ 濱口 夏帆	37
124	28	9級	7	誠拳會館	すずき あやね 鈴木 彩寧	38
115	19	9級	7	新極真会 愛知中央支部	やまだ ここな 山田 想奈	39

優勝

準優勝

3位

優勝

組手	小学2年女子 上級	5名
入賞2名	Aコート	本戦1分30秒・延長1分

身長	体重	段位	年齢	所属道場	名前	ゼッケン
115	18	7級	8	新極真会 愛知中央支部	にしお るみあ 西尾 恋姫	40
130	30	8級	8	新極真会 滋賀中央支部	つじ あやね 辻 彩音	41
133	33	6級	8	久保田道場	わたなべ えみり 渡邊 絵美梨	42
122	22	7級	7	新極真会 愛知中央支部	なかごし みれい 中越 美玲	43
131	30	9級	8	新極真会 滋賀中央支部	しまだ かのん 嶋田 花音	44

優勝

準優勝

3位

優勝

組手	小学3年女子 初級	4名
入賞2名	Bコート	本戦1分30秒・延長1分

身長	体重	段位	年齢	所属道場	名前	ゼッケン
139	35	7級	9	大井塾	橋本 結子 <small>はしもと ゆいこ</small>	45
138	32	7級	9	新極真会 静岡支部	松田 琉花 <small>まつだ るか</small>	46
120	24	10級	9	新極真会 岐阜支部	波良 すみれ <small>はら すみれ</small>	47
128	28	8級	9	新極真会 兵庫中央支部	南 彩奈 <small>みなみ さな</small>	48



組手	小学3年女子 上級	6名
入賞2名	Bコート	本戦1分30秒・延長1分

身長	体重	段位	年齢	所属道場	名前	ゼッケン
137	34	4級	9	新極真会 愛知中央支部	土岐 つばさ <small>とき つばさ</small>	49
141	46	4級	9	新極真会 長野支部	岡田 彩葉 <small>おかだ いろは</small>	50
128	24	9級	9	新極真会 三重北道場	近持 日向子 <small>ちかもち ひなこ</small>	51
126	26	6級	9	新極真会 滋賀中央支部	松野 こと <small>まつの こと</small>	52
131	30	2級	9	新極真会 愛知中央支部	田端 夏芽 <small>たばた なつめ</small>	53
132	29	9級	9	新極真会 岐阜支部	増田 愛里寿 <small>ますだ ありす</small>	54



組手	小学4年女子 初級	5名
入賞2名	コート	本戦1分30秒・延長1分

身長	体重	段位	年齢	所属道場	名前	ゼッケン
138	32	8級	9	新極真会 滋賀中央支部	草場 望心	55
138	33	9級	10	新極真会 岐阜支部	林 ミケイライザ	56
137	30	無級	10	新極真会 愛知中央支部	中西 紗理	57
127	24	7級	10	新極真会 愛知中央支部	西尾 来姫	58
134	26	8級	10	新極真会 滋賀中央支部	原川 華利那	59

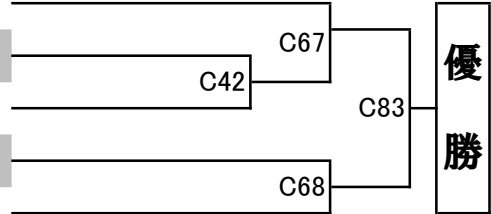

優勝

準優勝

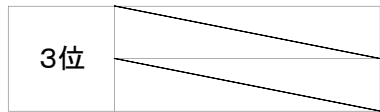

組手	小学4年女子 上級	8名
入賞4名	コート	本戦1分30秒・延長1分

身長	体重	段位	年齢	所属道場	名前	ゼッケン
145	41	9級	9	新極真会 岐阜支部	亀山 陽向	60
135	30	3級	9	新極真会 滋賀中央支部	杉原 杏南	61
130	28	2級	9	新極真会 大阪なにわ城北道場	前田 麗亜	62
158	48	8級	10	新極真会 愛知中央支部	鈴木 心優梨	63
139	35	4級	10	新極真会 愛知中央支部	外園 都愛	64
136	31	2級	10	新極真会 三重中央支部	岸江 藍沙	65
139	31	5級	10	新極真会 滋賀中央支部	奥村 里梨	66
137	37	2級	10	新極真会 愛知中央支部	前田 菊乃	67

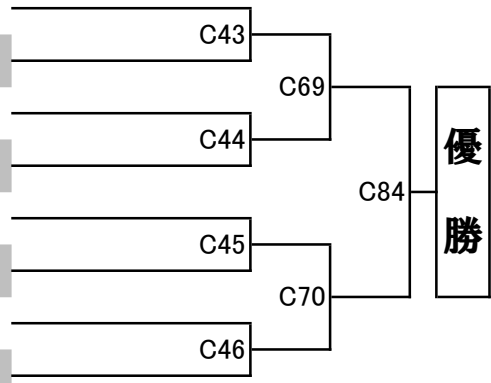

優勝

準優勝



組手	小学5年女子 初級	4名
入賞2名	コート	本戦1分30秒・延長1分

身長	体重	段位	年齢	所属道場	名前	ゼッケン
144	44	7級	11	新極真会 静岡支部	むらまつ りお 村松 莉央	68
146	42	10級	11	新極真会 岐阜支部	さの ことね 佐野 琴音	69
133	30	8級	10	新極真会 岐阜支部	はやの なづき 早野 凧紬	70
142	32	7級	11	新極真会 三重北道場	みぞぐち ななみ 溝口 七海	71



優勝 準優勝

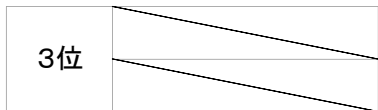

組手	小学5年女子 上級	12名
入賞4名	コート	本戦1分30秒・延長1分

身長	体重	段位	年齢	所属道場	名前	ゼッケン
134	30	4級	10	新極真会 愛知中央支部	いしぐろ かのん 石黒 花穂	72
141	36	6級	11	新極真会 奈良支部	たけがわ しおん 竹川 詩音	73
146	34	4級	11	新極真会 静岡支部	まつもと りお 松本 莉和	74
142	35	2級	11	新極真会 愛知中央支部	たばた りか 田端 莉茄	75
137	36	7級	11	新極真会 岡山東支部	よしもり あまね 吉森 天羽	76
138	38	5級	10	新極真会 兵庫中央支部	みつえ いろは 満江 彩初	77
150	40	3級	11	新極真会 愛知中央支部	はらだ さほ 原田 紗穂	78
144	35	5級	11	新極真会 三重中央支部	てらにし はみゆ 寺西 羽海優	79
152	50	6級	11	新極真会 愛知中央支部	たかはし らな 高橋 桜奈	80
157	58	6級	11	新極真会 愛知中央支部	もとむら いろは 本村 彩羽	81
142	28	4級	11	新極真会 兵庫中央支部	かわばた りお 川端 莉緒	82
148	36	3級	11	新極真会 奈良支部	たむら ゆら 田村 結良	83

優勝 準優勝



組手	小学6年女子 初級	3名
入賞1名	Dコート	本戦1分30秒・延長1分

身長	体重	段位	年齢	所属道場	名前	ゼッケン
158	65	無級	12	新極真会 愛知中央支部	にし じゅりあ 西 ジュリア	84
151	48	8級	12	新極真会 静岡支部	むらこし ゆきの 村越 由季乃	85
145	32	8級	11	新極真会 滋賀中央支部	くさば ゆう 草場 結心	86

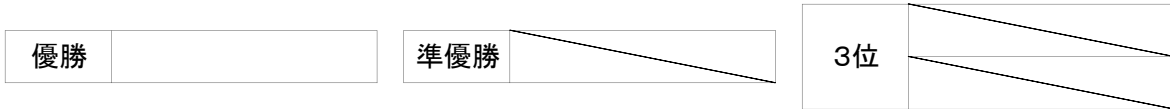

組手	小学6年女子 上級	11名
入賞4名	Dコート	本戦1分30秒・延長1分

身長	体重	段位	年齢	所属道場	名前	ゼッケン
151	43	6級	11	新極真会 静岡支部	ふるだて わかな 古館 和奏	87
142	34	1級	11	久保田道場	うちだ れみな 内田 麗汎	88
152	39	3級	12	新極真会 奈良支部	ふるはし さくら 古橋 咲愛	89
140	32	3級	11	新極真会 滋賀中央支部	はざわ そな 馬澤 蒼奈	90
145	36	—	12	神谷塾	おおさわ ゆづき 大澤 柚月	91
159	52	3級	12	新極真会 愛知中央支部	ふくだ ゆいな 福田 優衣那	92
149	35	2級	11	新極真会 愛知中央支部	おかだ まゆか 岡田 真弓禾	93
148	36	2級	12	新極真会 兵庫中央支部	きしもと りこ 岸本 莉子	94
147	47	3級	11	新極真会 奈良支部	あべ みお 阿部 心生	95
142	39	2級	11	新極真会 静岡支部	のざわ ゆき 野澤 侑樹	96
145	33	2級	11	新極真会 滋賀中央支部	すぎはら みなみ 杉原 美南	97



組手

小学1年男子

25名

入賞4名

Aコート

本戦1分30秒・延長1分

身長	体重	段位	年齢	所属道場	名前	ゼッケン
120	20	7級	7	新極真会 愛知中央支部	佐藤 結仁	98
115	20	10級	7	新極真会 岐阜支部	村瀬 想祐	99
111	20	8級	7	新極真会 静岡支部	高村 律希	100
116	29	無級	6	新極真会 岐阜支部	川合 辰輝	101
114	20	無級	6	新極真会 滋賀中央支部	堀元 瑛太	102
123	24	6級	7	新極真会 愛知中央支部	安藤 仁汰	103
114	21	—	7	井野道場	小林 海士	104
122	23	9級	7	新極真会 愛知中央支部	中島 悠理	105
118	20	7級	7	久保田道場	長江 政宗	106
123	25	7級	7	新極真会 滋賀中央支部	中野 創一	107
115	20	無級	6	新極真会 岐阜支部	岡田 麗生	108
113	19	10級	6	新極真会 三重北道場	任田 琉之介	109
121	21	6級	7	新極真会 愛知中央支部	嶋津 厚仁	110
118	22	7級	7	新極真会 静岡支部	村越 一真	111
118	22	—	7	井野道場	小林 颯馬	112
117	20	8級	6	新極真会 愛知中央支部	松岡 秀弥	113
122	26	9級	7	新極真会 岐阜支部	山田 暁ノ介	114
120	21	10級	6	新極真会 滋賀中央支部	品川 航佑	115
118	23	8級	7	新極真会 愛知中央支部	櫻木 煌大	116
123	22	10級	7	新極真会 三重北道場	馬田 莉空	117
121	22	無級	7	新極真会 岐阜支部	村中 霧丸	118
123	25	8級	6	新極真会 愛知中央支部	松本 大地	119
121	39	10級	7	新極真会 岐阜支部	杉山 瑛信	120
114	22	無級	9	新極真会 奈良支部	小早川 楓太	121
116	22	8級	6	新極真会 愛知中央支部	山下 陽士	122

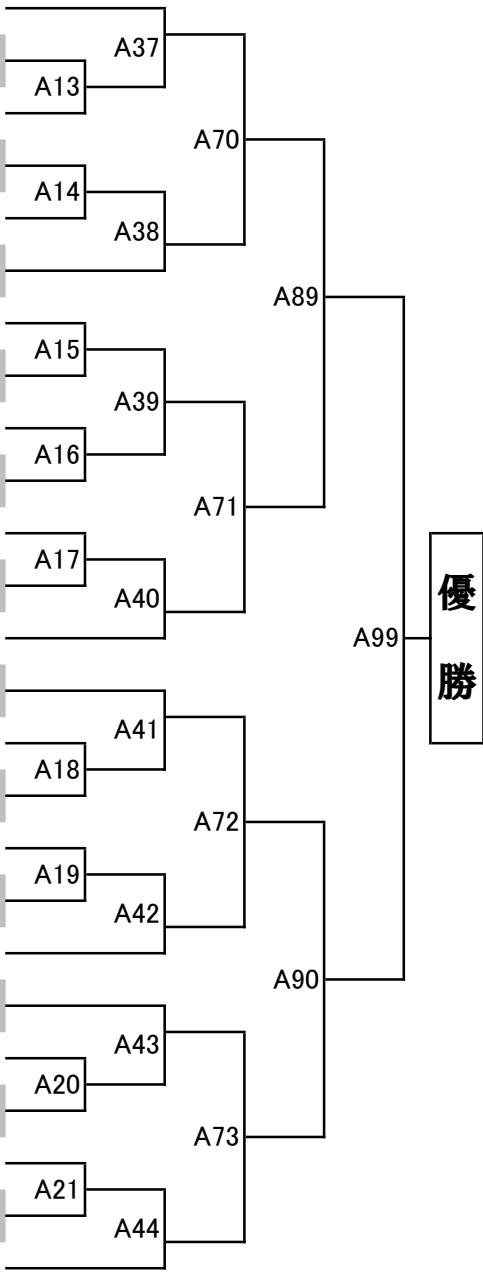

優勝

準優勝

3位

組手	小学2年男子 初級	16名
入賞4名	Aコート	本戦1分30秒・延長1分

身長	体重	段位	年齢	所属道場	名前	ゼッケン
128	23	10級	7	新極真会 岐阜支部	川村 彩人	123
120	26	無級	8	新極真会 三重中央支部	十鳥 鷹成	124
121	26	10級	7	新極真会 岐阜支部	奥田 陽真	125
126	26	9級	8	新極真会 滋賀中央支部	畔 彩翔	126
125	25	10級	8	新極真会 岐阜支部	大久保 晴陽	127
120	20	10級	7	新極真会 滋賀中央支部	万里川 天佑	128
120	22	9級	7	新極真会 三重北道場	生路 陽大	129
121	25	無級	8	新極真会 長野支部	上原 花之助	130
119	23	9級	8	新極真会 岐阜支部	森 善弥	131
120	29	10級	8	新極真会 三重中央支部	石橋 陽向	132
123	32	9級	8	新極真会 岐阜支部	兒玉 海音	133
123	27	8級	7	新極真会 滋賀中央支部	森 燈矢	134
126	26	10級	8	新極真会 岐阜支部	江良 桔平	135
125	23	10級	8	新極真会 滋賀中央支部	小林 千歳	136
125	23	10級	8	新極真会 京都南支部	遠藤 蒼生	137
121	21	9級	8	新極真会 福井中央支部	岩佐 龍汰	138

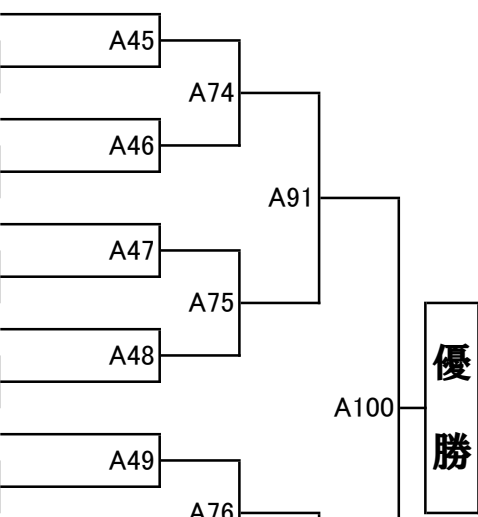

優勝		準優勝	
3位			

組手	小学2年男子 上級	23名
入賞4名	Aコート	本戦1分30秒・延長1分

身長	体重	段位	年齢	所属道場	名前	ゼッケン
117	24	6級	7	新極真会 福岡支部	今泉 龍翔	139
131	25	6級	7	新極真会 愛知中央支部	新井 捷弘	140
125	27	8級	8	新極真会 兵庫中央支部	向井 歩	141
132	34	8級	8	新極真会 愛知中央支部	宮川 和大	142
119	20	6級	7	新極真会 滋賀中央支部	杉原 慧士	143
122	23	9級	8	新極真会 岐阜支部	中村 琉雅	144
123	23	8級	8	新極真会 三重北道場	溝口 航太	145
133	29	10級	8	新極真会 岐阜支部	渡邊 史弥	146
128	28	8級	8	新極真会 愛知中央支部	和田 悠佑	147
121	24	6級	8	新極真会 三重中央支部	尾崎 龍祐	148
126	23	6級	8	新極真会 愛知中央支部	山口 秋	149
135	32	4級	8	誠拳會館	管野 翔也	150
131	26	5級	8	新極真会 愛知中央支部	増田 昭彦	151
133	37	9級	8	新極真会 岐阜支部	亀山 旦陽	152
115	20	8級	8	新極真会 三重中央支部	野間 海希	153
122	23	6級	8	新極真会 愛知中央支部	長谷川 広大	154
131	25	5級	8	新極真会 兵庫中央支部	四宮 矢馬人	155
140	32	5級	8	新極真会 滋賀中央支部	烏尼如 モンド	156
130	32	8級	8	新極真会 愛知中央支部	中西 隼杜	157
120	23	8級	8	新極真会 福岡支部	徳永 風飛	158
120	27	6級	8	久保田道場	家舗 明翔	159
130	30	6級	8	新極真会 静岡支部	野元 琉生	160
126	24	4級	8	新極真会 兵庫中央支部	岸本 瑛太	161

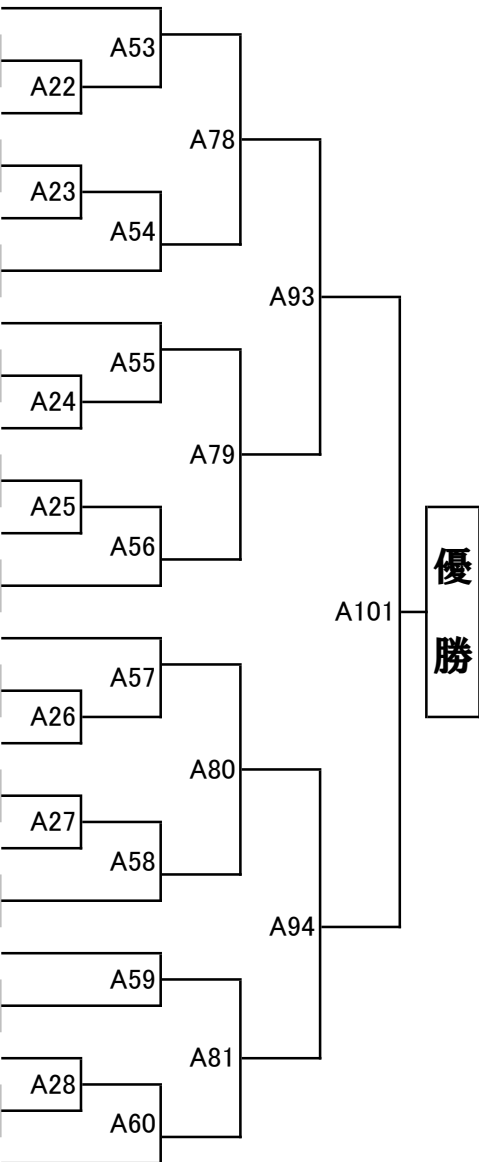

優勝		準優勝		3位	
----	--	-----	--	----	--

組手

小学3年男子 初級

33名

入賞4名

Bコート

本戦1分30秒・延長1分

身長	体重	段位	年齢	所属道場	名前	ゼッケン
130	25	10級	8	新極真会 岐阜支部	浅野 寿斗	162
136	28	8級	9	新極真会 三重北道場	城田 歩睦	163
135	38	10級	9	新極真会 岐阜支部	神谷 謙伍	164
125	25	8級	8	新極真会 滋賀中央支部	大林 司	165
130	29	10級	8	新極真会 岐阜支部	廣澤 在	166
122	23	8級	9	新極真会 三重中央支部	黒木 暖	167
136	30	8級	9	新極真会 愛知中央支部	黒川 慎一郎	168
127	31	8級	8	新極真会 奈良支部	竹川 詩朗	169
133	27	9級	9	新極真会 岐阜支部	田中 祐雅	170
128	27	7級	9	新極真会 静岡支部	梶山 章之進	171
140	38	8級	9	新極真会 滋賀中央支部	小島 来毅	172
142	37	8級	9	新極真会 愛知中央支部	和田 宗也	173
128	27	9級	8	新極真会 岐阜支部	長柄 昊和	174
126	23	8級	8	新極真会 滋賀中央支部	浅居 翔己	175
126	25	10級	8	新極真会 岐阜支部	長屋 大輝	176
120	23	7級	8	新極真会 愛知中央支部	黒川 隼馬	177
132	25	7級	8	新極真会 福井中央支部	宮越 琉司	178
127	25	8級	9	新極真会 岐阜支部	西山 蓮	179
132	32	10級	8	新極真会 大阪なにわ城北道場	林 佑隼	180
132	33	9級	9	新極真会 岐阜支部	神山 隼翔	181
124	23	10級	8	新極真会 滋賀中央支部	阪東 琉乃介	182
130	35	9級	9	新極真会 岐阜支部	浅野 陽向	183
138	50	10級	9	新極真会 三重北道場	西山 敢	184
132	27	8級	8	新極真会 愛知中央支部	向川 哲太	185
118	21	10級	8	新極真会 奈良支部	小早川 湊	186
132	26	9級	9	新極真会 岐阜支部	松岡 利空	187
133	33	7級	9	新極真会 静岡支部	門馬 瑚心	188
124	23	8級	9	新極真会 愛知中央支部	久野 陽彩	189
130	30	7級	8	新極真会 滋賀中央支部	堀元 新太	190
132	37	9級	8	新極真会 岐阜支部	渡邊 全	191
135	36	無級	9	新極真会 三重中央支部	ゴンザレス コルドバ イッキ セバスティアン	192
134	32	8級	9	新極真会 愛知中央支部	後藤 廉	193
124	24	9級	8	新極真会 福井中央支部	川北 徠斗	194

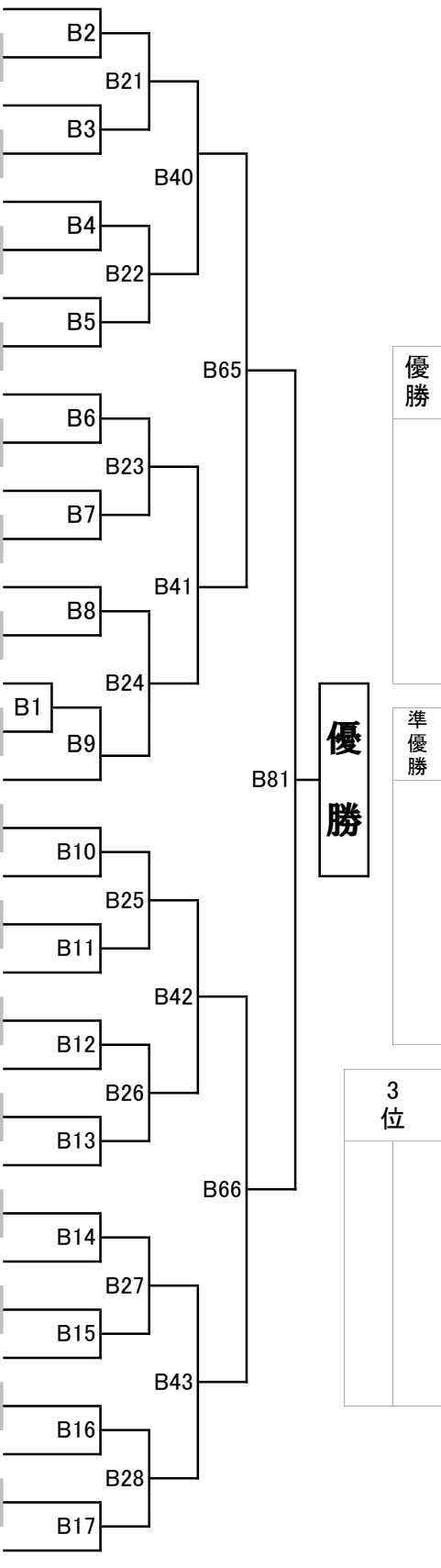

組手	小学3年男子 上級	19名
入賞4名	Bコート	本戦1分30秒・延長1分

身長	体重	段位	年齢	所属道場	名前	ゼッケン
133	27	4級	9	新極真会 愛知中央支部	山下 颯太郎	195
133	28	2級	9	栄神会	村上 不矩	196
131	27	5級	9	新極真会 愛知中央支部	吉田 結喜	197
136	43	5級	9	新極真会 愛知中央支部	山下 瑛士	198
128	26	6級	9	新極真会 三重中央支部	寺西 俠一朗	199
127	23	6級	8	新極真会 愛知中央支部	福田 悠真	200
135	33	9級	9	新極真会 三重北道場	内田 颯愛	201
130	30	6級	9	新極真会 愛知中央支部	中島 碧理	202
127	29	6級	9	新極真会 兵庫中央支部	満江 有飛	203
140	32	5級	9	新極真会 愛知中央支部	勝谷 奏海	204
140	39	5級	9	新極真会 兵庫中央支部	川端 皇成	205
133	34	6級	9	新極真会 愛知中央支部	安藤 亘汰	206
142	33	6級	9	新極真会 静岡支部	松本 大虎	207
130	26	5級	9	新極真会 奈良支部	古橋 龍生	208
118	20	6級	8	新極真会 愛知中央支部	石井 瑛翔	209
129	26	5級	9	新極真会 愛知中央支部	嶋津 克仁	210
134	28	9級	9	新極真会 三重北道場	近藤 留以斗	211
127	29	5級	9	新極真会 愛知中央支部	山村 奏介	212
125	25	6級	8	栄神会	大岩 竜大	213

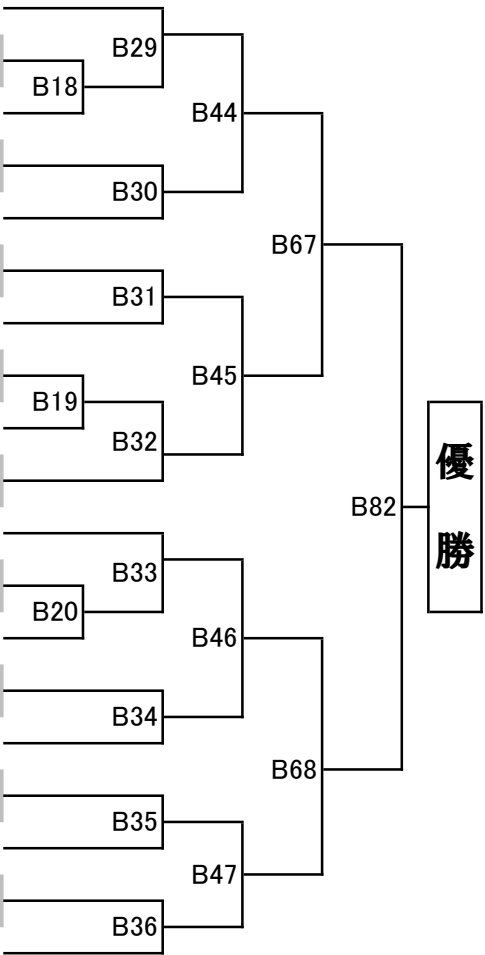

優勝	
----	--

準優勝	
-----	--

3位	
----	--

組手	小学4年男子 初級	11名
入賞4名	Cコート	本戦1分30秒・延長1分

身長	体重	段位	年齢	所属道場	名前	ゼッケン
135	28	8級	9	新極真会 滋賀中央支部	向井 優志	214
125	28	8級	10	新極真会 岐阜支部	崎山 天夢	215
130	28	7級	9	新極真会 愛知中央支部	中村 真魚	216
135	29	7級	9	新極真会 静岡支部	澤地 蓮翔	217
143	36	9級	10	新極真会 滋賀中央支部	馬場 壮真	218
139	33	7級	9	新極真会 岐阜支部	久野 憲太郎	219
144	48	8級	10	新極真会 岐阜支部	中西 大我	220
138	34	7級	10	新極真会 兵庫中央支部	井上 誠介	221
140	35	9級	10	新極真会 滋賀中央支部	萩原 太陽	222
131	29	8級	9	新極真会 岐阜支部	杉山 遼	223
135	32	7級	10	新極真会 愛知中央支部	中越 一瑛	224

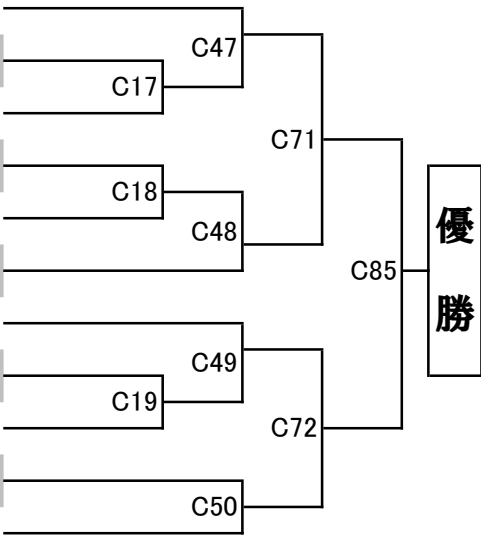

優勝		準優勝		3位	
----	--	-----	--	----	--

組手	小学4年男子 上級	10名
入賞4名	Cコート	本戦1分30秒・延長1分

身長	体重	段位	年齢	所属道場	名前	ゼッケン
144	43	6級	10	新極真会 岐阜支部	渡邊 晟示	225
145	40	4級	9	井野道場	中嶋 朝飛	226
133	30	6級	9	新極真会 愛知中央支部	中島 言唯	227
133	32	6級	9	新極真会 三重中央支部	野間 海司	228
140	36	6級	10	新極真会 愛知中央支部	杉山 ゆずゆ	229
154	70	3級	10	新極真会 三重中央支部	野田 龍輝	230
128	27	5級	9	新極真会 愛知中央支部	今別府 竜聖	231
140	31	7級	10	新極真会 三北道場	横田 正道	232
134	37	7級	10	新極真会 岐阜支部	小池 夏向	233
138	34	4級	10	新極真会 愛知中央支部	菅谷 連佑	234

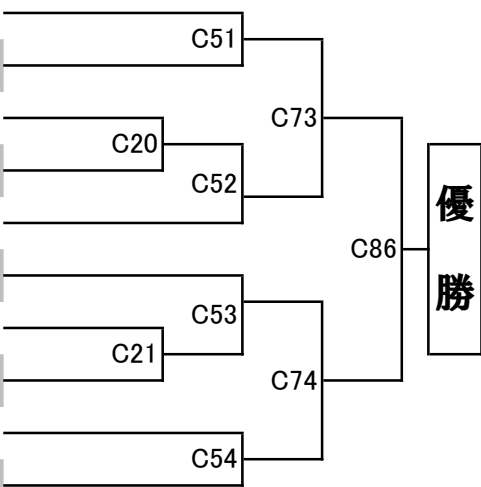

優勝		準優勝		3位	
----	--	-----	--	----	--

組手	小学5年男子 軽量級 (38kg未満)	27名
入賞4名	Cコート	【38kg未満】本戦1分30秒・延長1分

身長	体重	段位	年齢	所属道場	名前	ゼッケン
135	36	4級	11	新極真会 兵庫中央支部	南 慎宜	235
131	27	6級	11	伊藤道場	伊藤 瞬粋	236
137	32	7級	11	新極真会 愛知中央支部	鈴木 賀琥	237
141	30	8級	10	久保田道場	渡邊 守	238
134	30	5級	11	新極真会 三重北道場	近持 凜太郎	239
137	36	3級	11	新極真会 大阪なにわ城北道場	加世田 恵夢	240
138	31	5級	10	新極真会 滋賀中央支部	浅居 聖椰	241
136	37	4級	11	新極真会 兵庫中央支部	高山 東弥	242
141	37	5級	10	新極真会 愛知中央支部	山出 竜也	243
138	36	9級	10	新極真会 岐阜支部	森 一翔	244
147	37	7級	11	新極真会 福井中央支部	宮越 爽司	245
139	31	2級	11	新極真会 愛知中央支部	嶋津 龍仁	246
135	29	6級	10	新極真会 兵庫中央支部	杉本 悠樹	247
142	33	1級	11	新極真会 三重中央支部	大門 拓斗	249
129	29	5級	11	新極真会 愛知中央支部	今別府 竜斗	250
140	28	5級	11	新極真会 三重北道場	佐藤 優青	251
140	29	10級	11	新極真会 岐阜支部	林 新竜	252
137	30	2級	11	新極真会 滋賀中央支部	小野 颯大	253
136	32	4級	11	新極真会 愛知中央支部	吉村 胡珀	254
140	36	6級	11	新極真会 兵庫中央支部	本多 重翔	255
140	35	1級	11	栄神会	村上 鼓太郎	256
141	38	8級	10	新極真会 愛知中央支部	平野 心温	257
148	33	9級	11	新極真会 静岡支部	山崎 颯介	258
143	36	4級	10	新極真会 兵庫中央支部	三浦 絃正	259
141	35	2級	11	新極真会 滋賀中央支部	合澤 桜虎	260
142	35	4級	10	新極真会 愛知中央支部	松浦 永遠	261

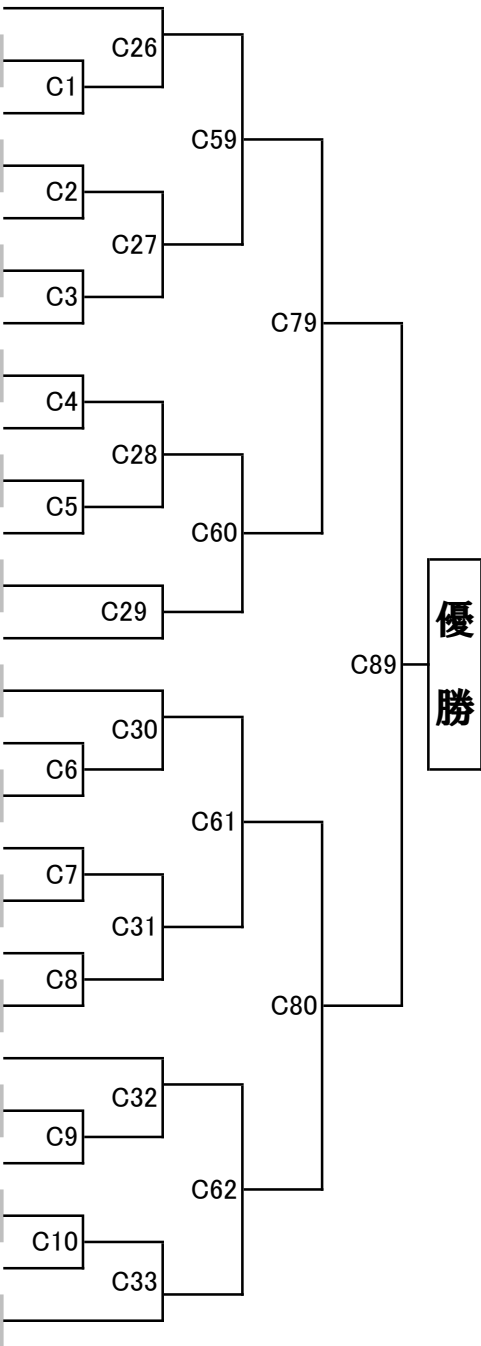

優勝		準優勝	
		3位	

組手	小学5年男子 重量級	21名
入賞4名	Cコート	本戦1分30秒・延長1分

身長	体重	段位	年齢	所属道場	名前	ゼッケン
137	40	5級	11	新極真会 岐阜支部	小森 柁獅	262
138	36	1級	11	新極真会 三重中央支部	城者 大智	248
152	72	4級	11	新極真会 愛知中央支部	森口 蓮人	263
136	43	10級	10	新極真会 奈良支部	小早川 翔	264
147	39	5級	11	新極真会 愛知中央支部	小栗 瑛太	265
142	42	3級	11	新極真会 滋賀中央支部	中島 琉叶	266
142	45	初段	11	新極真会 長野支部	矢澤 優那	267
140	41	2級	11	井野道場	小山 柚樹	268
147	48	3級	11	新極真会 愛知中央支部	山本 絢二郎	269
150	45	9級	11	新極真会 福井中央支部	川北 陸斗	270
145	48	9級	10	新極真会 岐阜支部	河合 琉樹	271
146	40	3級	11	新極真会 大阪なにわ城北道場	植田 駿斗	272
150	56	2級	11	新極真会 大阪なにわ城北道場	前田 翔亜	273
142	39	8級	10	新極真会 岐阜支部	田宮 咲太郎	274
142	40	6級	10	新極真会 奈良支部	吉藤 大成	275
141	44	3級	11	新極真会 愛知中央支部	中村 奏	276
145	43	6級	10	新極真会 滋賀中央支部	中上 春幸	277
140	46	10級	11	新極真会 岐阜支部	猿渡 愛斗	278
150	46	3級	11	新極真会 静岡支部	村田 樹生	279
148	53	8級	11	新極真会 岐阜支部	田中 俊輔	280
150	55	9級	10	新極真会 福井中央支部	岩佐 琥太	281
142	49	2級	11	新極真会 愛知中央支部	山田 皐	282

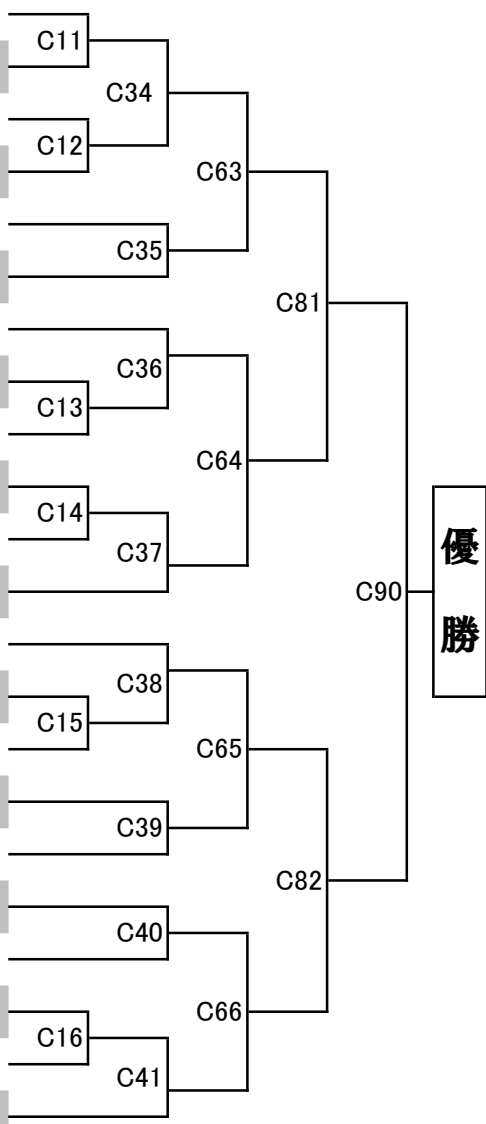

優勝

準優勝

3位

組手	小学6年男子 軽量級 (43kg未満)	17名
入賞4名	Dコート	本戦1分30秒・延長1分

身長	体重	段位	年齢	所属道場	名前	ゼッケン
148	38	5級	12	新極真会 岐阜支部	北林 凌空	283
137	29	1級	12	新極真会 三重中央支部	森口 大雅	284
146	39	2級	12	新極真会 愛知中央支部	宮腰 彪雅	285
143	42	初段	11	新極真会 長野支部	内山 太翔	286
145	36	10級	12	新極真会 愛知中央支部	夏目 将成	287
142	32	2級	12	新極真会 滋賀中央支部	岡村 星那	288
139	33	7級	12	井野道場	小林 鋼牙	289
140	27	7級	12	新極真会 福井中央支部	出口 翔優	290
132	26	5級	11	新極真会 三重北道場	宗像 蓮斗	291
137	38	4級	12	新極真会 岐阜支部	若原 奨馬	292
147	37	1級	12	新極真会 京都南支部	浦畑 陽人	293
145	37	2級	12	新極真会 愛知中央支部	杉浦 太悠	294
150	35	3級	11	新極真会 滋賀中央支部	千足 碧斗	295
145	35	7級	11	新極真会 愛知中央支部	西尾 琉煌	296
141	36	2級	11	新極真会 三重中央支部	佐野 斗優	297
160	42	9級	12	新極真会 愛知中央支部	倉内 咲翔	298
143	36	4級	12	新極真会 奈良支部	中本 武琉	299

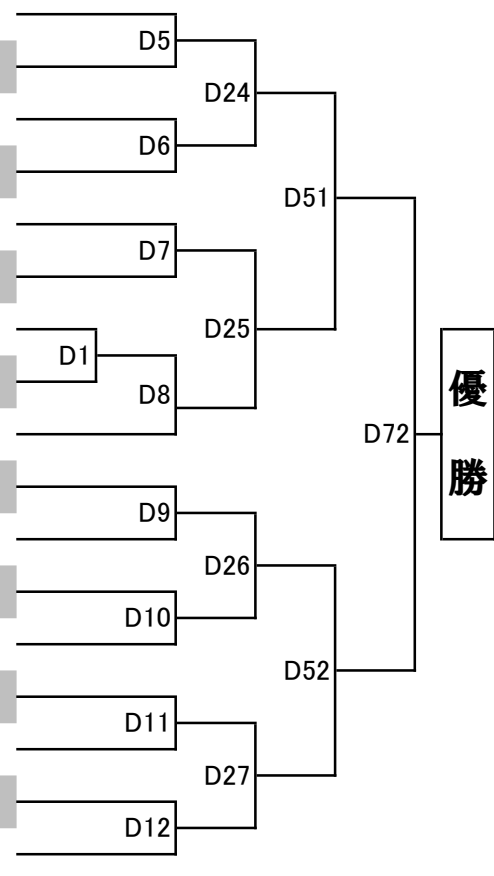

優勝		準優勝	
			3位

組手	小学6年男子 重量級	11名
入賞4名	Dコート	本戦1分30秒・延長1分

身長	体重	段位	年齢	所属道場	名前	ゼッケン
157	48	1級	12	新極真会 愛知中央支部	菅谷 俐駆	300
158	44	3級	12	大井塾	伊地知 大雅	301
155	53	6級	12	新極真会 滋賀中央支部	向井 愛輝	302
148	52	7級	12	新極真会 奈良支部	浅野 蓮也	303
140	43	5級	12	新極真会 愛知中央支部	村山 久起	304
158	57	2級	12	新極真会 愛知中央支部	モリ ラフアエルダイキ	305
162	55	2級	12	新極真会 静岡支部	鈴木 宥大	306
160	47	7級	12	新極真会 愛知中央支部	高橋 瞭	307
156	60	9級	12	新極真会 岐阜支部	河合 琉壱	308
158	44	2級	12	新極真会 愛知中央支部	早川 結陽	309
161	82	1級	11	新極真会 大阪神戸湾岸支部	大森 礼士	310

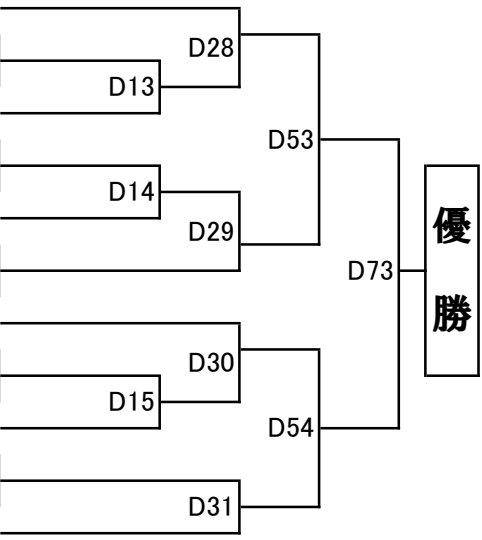

優勝		準優勝		3位	
----	--	-----	--	----	--

組手	中学女子 軽量級 (47kg未満)	初級	2名
入賞1名	Bコート	本戦1分30秒・延長1分	

身長	体重	段位	年齢	所属道場	名前	ゼッケン
145	36	無級	13	新極真会 岐阜支部	川合 琉妃愛	312
155	42	無級	15	新極真会 三重中央支部	佐々木 星南	313

優勝

優勝

準優勝

3位

組手	中学女子 軽量級 (47kg未満)	上級	2名
入賞1名	Bコート	本戦1分30秒・延長1分	

身長	体重	段位	年齢	所属道場	名前	ゼッケン
158	43	初段	14	新極真会 三重中央支部	青田 芽依	311
153	43	1級	13	新極真会 愛知中央支部	吉村 萌	314

優勝

優勝

準優勝

3位

組手	中学女子 重量級	4名
入賞2名	Bコート	本戦1分30秒・延長1分

身長	体重	段位	年齢	所属道場	名前	ゼッケン
161	58	3級	12	新極真会 岐阜支部	徳光 真奈美	315
164	54	2級	13	新極真会 愛知中央支部	佐藤 花萌	316
164	65	5級	13	新極真会 岐阜支部	大江 くらら	317
165	67	初段	14	新極真会 三重中央支部	中田 響	318

優勝

優勝

準優勝

3位

組手	中学1年男子 軽量級 (49kg未満)	8名
入賞4名	Bコート	本戦1分30秒・延長1分

身長	体重	段位	年齢	所属道場	名前	ゼッケン
158	45	3級	13	新極真会 静岡支部	鈴木 海斗	319
155	44	2級	13	新極真会 愛知中央支部	前田 幹太郎	320
160	48	3級	13	新極真会 静岡支部	新見 陽仁	321
160	48	10級	13	新極真会 岐阜支部	小川 快都	322
159	47	5級	13	新極真会 愛知中央支部	瀧 凌介	323
160	47	4級	13	新極真会 長野支部	岡田 颯史	324
157	42	1級	13	新極真会 愛知中央支部	安江 渉	325
166	45	4級	13	新極真会 静岡支部	渡邊 和真	326

	B48		B49		B50		B51		B71		B72		B86	優勝
--	-----	--	-----	--	-----	--	-----	--	-----	--	-----	--	-----	-----------

優勝		準優勝		3位	
----	--	-----	--	----	--

組手	中学1年男子 重量級	6名
入賞2名	Bコート	本戦1分30秒・延長1分

身長	体重	段位	年齢	所属道場	名前	ゼッケン
172	62	2級	13	新極真会 愛知中央支部	石黒 晴葵	327
163	58	2級	13	新極真会 愛知中央支部	山本 絢太	328
165	54	6級	13	新極真会 福井中央支部	山田 隼斗	329
167	52	4級	13	新極真会 愛知中央支部	齋藤 信太郎	330
162	49	2級	13	新極真会 岐阜支部	渡邊 将人	331
160	56	初段	13	久保田道場	内田 全祇	332

	B52		B53		B73		B74		B87	優勝
--	-----	--	-----	--	-----	--	-----	--	-----	-----------

優勝		準優勝		3位	
----	--	-----	--	----	--

組手	中学2年男子 軽量級 (54kg未満)	7名
入賞2名	Bコート	本戦1分30秒・延長1分

身長	体重	段位	年齢	所属道場	名前	ゼッケン
158	52	1級	14	新極真会 愛知中央支部	梅原 蒼平	333
150	35	3級	13	仰拳塾	吉村 空真	334
165	54	4級	14	新極真会 兵庫中央支部	南 悠真	335
154	53	1級	13	新極真会 長野支部	柿澤 大牙	336
164	47	3級	14	仰拳塾	永田 十夢	337
165	52	2級	14	新極真会 兵庫中央支部	岸本 晃成	338
171	54	2級	13	新極真会 滋賀中央支部	辻 奏仁	339



組手	中学2年男子 重量級	9名
入賞4名	Bコート	本戦1分30秒・延長1分

身長	体重	段位	年齢	所属道場	名前	ゼッケン
170	65	2級	14	新極真会 岐阜支部	小森 光	340
173	60	10級	14	新極真会 愛知中央支部	夏目 隆史	341
159	57	1級	14	新極真会 兵庫中央支部	秋山 翔琉	342
169	56	2級	13	新極真会 滋賀中央支部	小島 羚愛	343
163	69	1級	14	新極真会 大阪神戸湾岸支部	上川 太寿	344
175	54	2級	14	新極真会 滋賀中央支部	千足 奏斗	345
170	67	6級	14	新極真会 岐阜支部	馬淵 圭吾	346
163	61	1級	13	新極真会 静岡支部	平野 聡汰	347
180	78	1級	14	新極真会 愛知中央支部	岡田 全史	348



組手	高校生男子 軽量級 (65kg未満)	7名
入賞2名	Dコート	本戦1分30秒・延長1分

身長	体重	段位	年齢	所属道場	名前	ゼッケン
163	58	2級	17	新極真会 岐阜支部	藤内 湧月 <small>ふじうち ゆづき</small>	349
163	45	1級	16	新極真会 京都南支部	新井 拳心 <small>あらい けんしん</small>	350
172	64.5	2級	17	新極真会 滋賀中央支部	滝川 翔大 <small>たきがわ しょうた</small>	351
173	64.9	初段	17	光武会館	藤川 達也 <small>ふじかわ たつや</small>	352
171	56	2級	17	新極真会 滋賀中央支部	嶋津 早世 <small>しまづ はやせ</small>	353
170	60	1級	16	新極真会 奈良支部	柴田 琉央 <small>しばた りお</small>	354
165	54	初段	15	神谷塾	大澤 唯雅 <small>おおさわ ゆいが</small>	355



組手	男子シニア30歳以上40歳未満 重量級	2名
入賞1名	Dコート	本戦1分30秒・延長1分

身長	体重	段位	年齢	所属道場	名前	ゼッケン
182	80	無級	38	新極真会 大阪なにわ城北道場	林 浩之 <small>はやし ひろゆき</small>	358
176	75	2級	39	新極真会 滋賀中央支部	原川 一仁 <small>はらかわ かずひと</small>	359

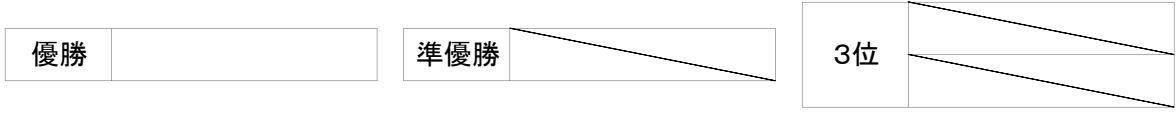

組手	男子シニア40歳以上50歳未満 軽量級 (70kg未満)	12名
入賞4名	Dコート	本戦1分30秒・延長1分

身長	体重	段位	年齢	所属道場	名前	ゼッケン
168	67	弐段	44	新極真会 愛知中央支部	くの やすのり 久野 泰典	360
173	68	初段	43	新極真会 三重中央支部	よこやま ひろかず 横山 弘和	361
169	68	初段	45	新極真会 岐阜支部	やまだ こうじ 山田 幸司	362
157	58	1級	49	新極真会 奈良支部	なかもと かずや 中本 和也	363
159	60	初段	48	新極真会 愛知中央支部	こうぐち しんや 高口 信也	364
166	65	3級	41	新極真会 大阪なにわ城北道場	ふるい あつし 古井 敦士	365
174	69	2級	43	新極真会 静岡支部	やまもと かずひろ 山本 和広	366
173	70	初段	49	新極真会 愛知中央支部	もり まるこす モリ マルコス	367
168	68	1級	41	新極真会 奈良支部	かなわ まさし 金輪 将史	368
169	65	8級	47	新極真会 愛知中央支部	すずき たつや 鈴木 達也	369
164	68	2級	44	新極真会 奈良支部	たけがわ としひろ 竹川 俊寛	370
168	65	初段	49	新極真会 愛知中央支部	ほそかわ たかふみ 細川 尊史	371

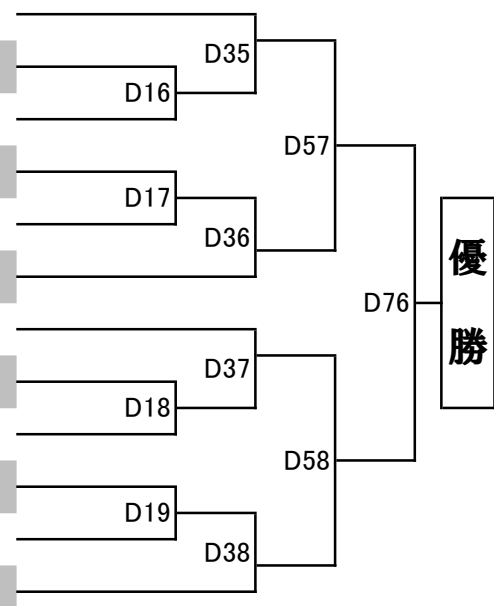

優勝	準優勝	3位	
----	-----	----	--

組手	男子シニア40歳以上50歳未満 重量級	6名
入賞2名	Dコート	本戦1分30秒・延長1分

身長	体重	段位	年齢	所属道場	名前	ゼッケン
181	70	5級	49	新極真会 大阪なにわ城北道場	しおの かずよし 塩野 多由	372
175	90	初段	44	新極真会 岐阜支部	たが としまさ 多賀 俊公	373
173	78	2級	49	新極真会 静岡支部	さかい けんご 酒井 憲吾	374
175	78	9級	49	新極真会 愛知中央支部	とみもり まこと 富森 誠	375
179	90	4級	46	新極真会 三重北道場	きど たかひろ 城戸 崇博	376
184	80	6級	49	新極真会 兵庫中央支部	むかい のぶゆき 向井 信之	377

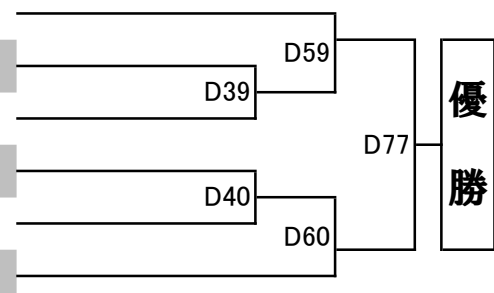

優勝	準優勝	3位	
----	-----	----	--

組手	男子シニア50歳以上 軽量級 (70kg未満)	3名
入賞1名	Dコート	本戦1分30秒・延長1分

身長	体重	段位	年齢	所属道場	名前	ゼッケン
167	67	初段	58	新極真会 愛知中央支部	なかはま けんじ 中浜 建次	378
170	65	2級	50	新極真会 奈良支部	ひとつやなぎ さとし 一柳 聡	379
179	68	初段	54	新極真会 岐阜支部	こてい けいじ 古定 啓司	380

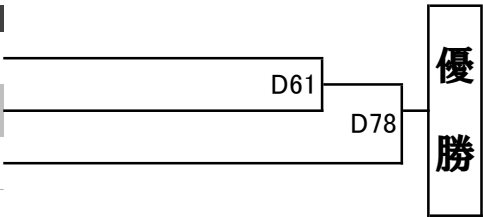

優勝

準優勝

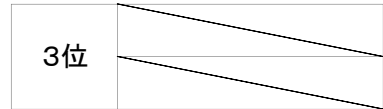

組手	男子シニア50歳以上 重量級	3名
入賞1名	Dコート	本戦1分30秒・延長1分

身長	体重	段位	年齢	所属道場	名前	ゼッケン
175	84	2級	53	新極真会 大阪なにわ城北道場	いわした まさあき 岩下 雅明	381
176	77	9級	52	新極真会 福井中央支部	にしおか みきと 西岡 幹人	382
183	90	弐段	56	新極真会 静岡支部	すぎやま かずしげ 杉山 和重	383

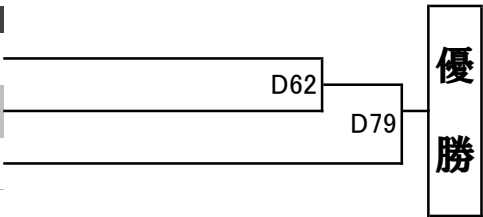

優勝

準優勝

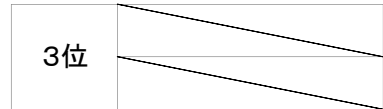

組手	一般女子セーフティ 上級	3名
入賞1名	Dコート	本戦1分30秒・延長1分

身長	体重	段位	年齢	所属道場	名前	ゼッケン
144	42	3級	16	新極真会 岐阜支部	崎森 めい	384
151	47	1級	16	新極真会 愛知中央支部	尾西 花香	385
167	56	2級	15	新極真会 岐阜支部	大江 楓音	386

優勝

準優勝

3位

優勝

組手	一般女子フルコンタクト 上級 軽量級 (55kg未満)	2名
入賞1名	Dコート	本戦2分・延長2分

身長	体重	段位	年齢	所属道場	名前	ゼッケン
158	48	2級	17	新極真会 岐阜支部	小林 凜音	387
157	48	無級	23	新極真会 愛知中央支部	山口 遥花	388

優勝

準優勝

3位

優勝

組手	一般男子 初級	8名
入賞4名	Dコート	本戦1分30秒・延長1分

身長	体重	段位	年齢	所属道場	名前	ゼッケン
170	68	9級	35	新極真会 愛知中央支部	伊藤 一真	389
165	55	10級	25	井野道場	吉本 天馬	390
180	87	無級	39	新極真会 岐阜支部	田中 達晃	391
162	54	無級	40	新極真会 愛知中央支部	鹿内 隆太	392
177	87	7級	25	新極真会 岐阜支部	釘宮 大誌	393
170	68	10級	36	新極真会 愛知中央支部	中越 俊治	394
174	61	10級	19	新極真会 静岡支部	酒井 楓	395
172	70	8級	29	新極真会 愛知中央支部	山田 裕也	396

優勝

準優勝

3位

優勝

組手	一般男子 上級 軽量級 (70kg未満)	5名
入賞2名	Dコート	本戦2分・延長2分

身長	体重	段位	年齢	所属道場	名前	ゼッケン
167	67	初段	28	新極真会 愛知中央支部	鈴木 健志郎 <small>すずき けんしろう</small>	397
175	69	初段	25	仁聖会	高田 泰志 <small>たかだ やすし</small>	398
169	66	初段	21	破道会館	木田 龍 <small>きだ りゅう</small>	399
169	69	初段	17	光武会館	木田 彪吾 <small>きだ ひょうご</small>	400
173	64	三段	57	新極真会 静岡支部	梶原 薫 <small>かしばら かおる</small>	401

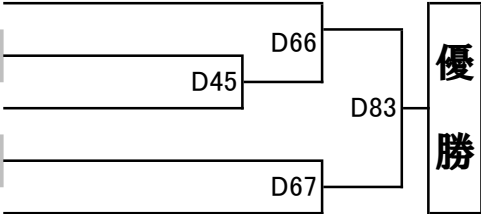

優勝

準優勝

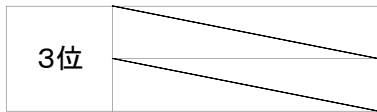

組手	一般男子 上級 重量級	6名
入賞2名	Dコート	本戦2分・延長2分

身長	体重	段位	年齢	所属道場	名前	ゼッケン
175	75	初段	22	新極真会 愛知中央支部	浜田 航希 <small>はまた こうき</small>	402
173	75	初段	18	新極真会 静岡支部	大村 悠己 <small>おおむら はるき</small>	403
166	74	初段	27	新極真会 岐阜支部	高橋 直治 <small>たかはし なおや</small>	404
170	85	初段	41	新極真会 静岡支部	石津谷 晋作 <small>いしづや しんさく</small>	405
170	70	四段	56	新極真会 岐阜支部	新野 博紀 <small>にいの ひろき</small>	406
184	82	1級	24	新極真会 愛知中央支部	本山 杏平 <small>もとやま きょうへい</small>	407

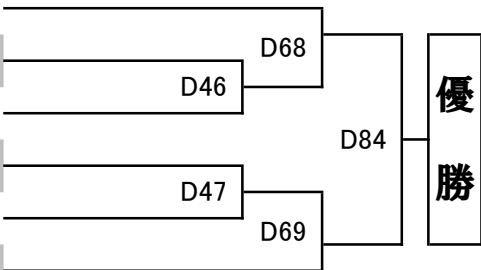

優勝

準優勝

